

MODE D'EMPLOI

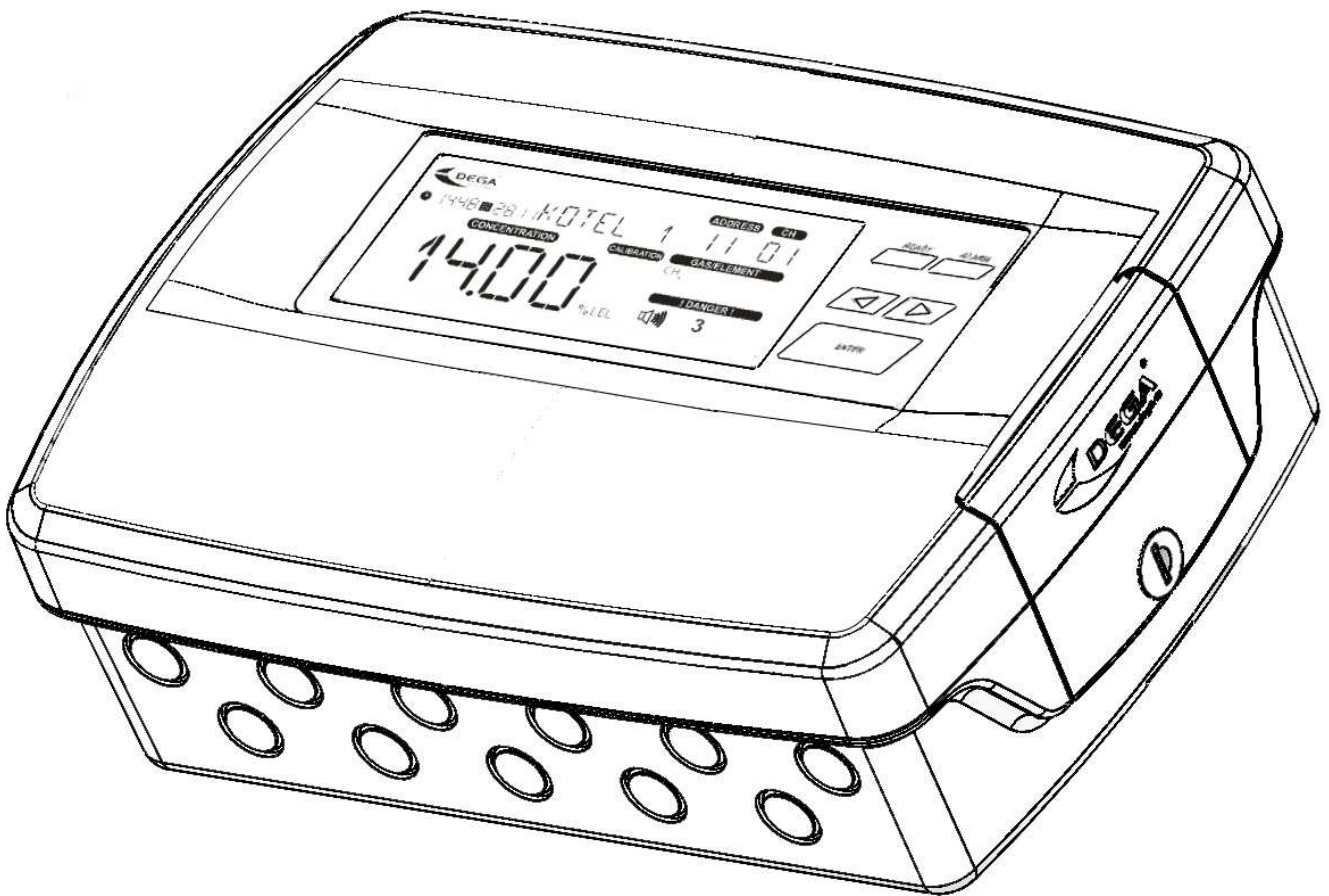

Panneau de commande compact

DEGA UPA III



Reproduction de ce mode d'emploi, ou d'une partie de celui-ci, sous quelque forme que ce soit, sans l'autorisation écrite préalable de DEGA CZ s.r.o. est interdit



La société DEGA CZ s.r.o. se réserve le droit de modifier les spécifications du matériel et des logiciels décrits dans ce manuel à tout moment et sans préavis

La société DEGA CZ s.r.o. n'est pas responsable des dommages résultant de l'utilisation de l'appareil

Contenu

Pour votre sécurité	2
Informations techniques.....	3
Conditions de fonctionnement et de stockage.....	3
Description de produit.....	4
Emballage extérieur	4
Bornier.....	4
Installation et connexion du câblage	5
1. Installation du panneau de commande	5
2. Connexion du détecteur à l'aide d'une boucle de courant (4 – 20 mA)	5
3. Connexion du détecteur via RS485	5
Installation du câblage RS485	6
Résistance de terminaison	6
4. Connexion d'un capteur de température, d'un capteur d'inondation et d'un bouton d'arrêt pour l'alarme sonore.....	6
5. Raccordement de la signalisation optique et acoustique et de la vanne d'urgence	6
6. Sélection de la tension d'alimentation et de la charge de courant maximale	6
Tension d'alimentation 230 VAC.....	6
Tension d'alimentation 24 VDC.....	7
7. Relais de sortie.....	7
8. Régulation de la tension d'alimentation.....	7
Contrôle	7
1. Panneau	8
2. Écran LCD	8
3. Démarrage du panneau de commande	9
4. État de base/alarmes	9
5. Défaut	9
6. Suivi des délais d'étalonnage.....	9
7. Lecture d'un enregistrement des concentrations mesurées et des alarmes	9
8. Indication des alarmes passées	9
9. Ajustement automatique du point zéro	9
10. Menu	9
Menu historique HIST.....	10
Menu informations INFO	10
Menu de configuration CONF	11
Menu de test du panneau de commande TEST	11
Menu intervention de service SERV.....	12
Maintenance	12
1. Exploitation / Maintenance	12
2. Remplacement de la batterie	12
Modules supplémentaires et accessoires.....	13
Annexes.....	13
1. Tableau des codes d'erreur.....	13
Conditions générales de garantie	14

Pour votre sécurité

Attention à l'électricité statique



Les composants électroniques sont sensibles à l'électricité statique. Ne les touchez pas directement - ils peuvent être endommagés !

L'appareil est destiné à être installé par une personne qualifiée.



Le produit est destiné à être installé uniquement par un technicien certifié. Le fabricant n'est pas responsable des dommages causés par une manipulation inappropriée ou non professionnelle.

En cas de dysfonctionnement, débranchez immédiatement l'appareil de l'alimentation électrique.



Si vous remarquez une odeur ou une fumée inhabituelle provenant du produit, débranchez-le de l'alimentation électrique, de la batterie de secours et de tout autre appareil supplémentaire. Toute autre opération peut entraîner des blessures ou des dommages matériels. Après la déconnexion, faites inspecter l'appareil par un centre de service agréé ou par le fabricant.

Ne démontez pas le produit et éviter tout contact de l'eau avec les composants internes.



Tout contact avec les composants internes du produit peut entraîner un choc électrique. En cas de dysfonctionnement, faites réparer le produit uniquement par un prestataire de services certifié. Le contact des composants internes avec l'eau peut provoquer des courts-circuits dans l'appareil, entraînant des dommages à l'appareil, des dommages matériels ou des blessures corporelles.

Utilisez des câbles appropriés



Pour garantir la conformité aux spécifications du produit, utilisez uniquement les câbles recommandés décrits dans ce manuel pour connecter le produit à d'autres équipements ou alimentations (voir Informations techniques - Câblage pour les connexions des capteurs).

Éliminez le produit en respectant l'environnement.



Éliminez le produit conformément à la législation environnementale applicable ou envoyez-le au fabricant pour qu'il soit éliminé.

Certification selon les normes



La certification selon CSN EN 60079-29-1 et CSN EN 50271 s'applique uniquement à l'installation du détecteur de type NSM-CL II et du panneau de commande DEGA UPA III.

Informations techniques

Tension d'alimentation :	230 VAC/ 40 VA 24 VDC/2 A nominal, plage fonctionnelle 20-28 V
Câble pour la connexion des détecteurs : À l'aide de 4-20 mA : via RS485:	câble blindé de 3 x 1 mm (max. 1200 m) ou 3 x 1,5 mm (max. 2400 m) câble blindé de 4 x 0,8 mm (max. 400 m) - voir chapitre "installation du câblage RS485".
Câble pour la connexion des capteurs : Capteur de température DEGA Tc II : Capteur d'inondation DEGA Zc II :	câble blindé de 3 x 0,25 mm (max. 100 m) câble blindé de 4 x 0,25 mm (max. 100 m)
Câble pour la signalisation et la connexion du bouton	2 x 1 mm
Sortie :	USB pour la configuration via un PC RS485 - protocole DEGA ou MODBUS (sur demande) pour le système maître (PLC, PC) max. 10 x relais inverseur 250 V/10 A (3 x défaut + 7 x module relais) 2 x sortie pour signalisation acoustique et optique de charge max. voir chapitre "Installation et connexion du câblage"
Entrée :	RS485 pour la connexion des capteurs, max : 32 4-20 mA pour la connexion du capteur, max : 8
Vitesse de communication RS485 :	9,6 kB
Sécurité fonctionnelle EN61508 :	SIL 1
Dimensions sans passe-fils	280 x 200 x 85 mm (LxHxP)
Poids :	1,4 kg
Capacité de la mémoire historique interne :	34 jours à un intervalle d'enregistrement de 60 s
Intervalle de sauvegarde des enregistrements en mémoire :	60 s (plage réglable de 10 à 255 s)

Conditions de fonctionnement et de stockage

Température ambiante :	De -20 °C à +60 °C
Humidité relative :	0-90 % HR
Pression atmosphérique :	80 - 120 kPa
Degré de protection par couverture :	IP 54
Environnement de travail :	BE1 - environnement sans risque d'explosion

Description de produit

DEGA UPA III - le panneau de commande compact de troisième génération est conçu comme un appareil autonome à monter sur le mur ou dans les tableaux de distribution. Il est utilisé pour alimenter jusqu'à 32 détecteurs de gaz connectés via RS485 et jusqu'à 8 détecteurs de gaz connectés via une boucle de courant. Pour les capteurs, il évalue les fuites de gaz sur quatre niveaux. L'écran LCD du panneau de commande indique l'état de tous les capteurs. Le panneau de commande est équipé de 10 relais librement configurables, d'une sortie pour la signalisation optique et acoustique, d'une sortie pour la fermeture par impulsion des vannes d'urgence, d'un port USB et d'un port RS485 pour la connexion à un système de niveau supérieur (PLC, PC avec visualisation).

Emballage extérieur



Bornier

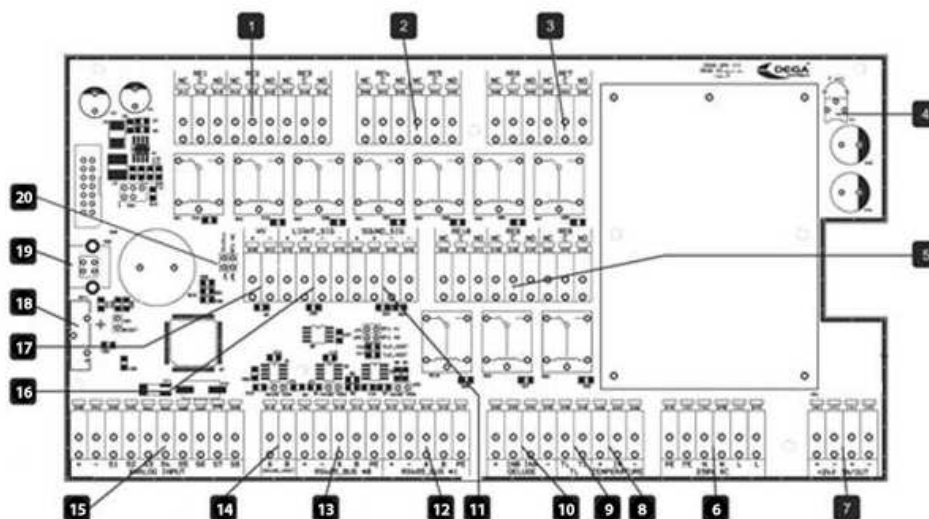

- | | | | | | | | |
|-----------|--|-----------|-------------------------------------|-----------|--|-----------|--|
| 1 | Bornier de relais RE1-RE3 | 2 | Bornier de relais RE4-RE5 | 3 | Bornier de relais RE6-RE7 | 4 | Trimmer pour la régulation de la tension d'alimentation 20-28 V |
| 5 | Bornier de relais RE8-RE10 | 6 | Entrée/sortie auxiliaire 24 VDC | 7 | Bornier d'alimentation 230 VAC | 8 | Bornier du capteur de température |
| 9 | Bornier du bouton d'arrêt pour la signalisation acoustique | 10 | Bornier du capteur d'inondation | 11 | Bornier Sortie de signalisation acoustique | 12 | Bornier Bus #1 pour capteurs numériques |
| 13 | Bornier Bus #0 pour capteurs numériques | 14 | RS485 pour le système maître | 15 | Entrées analogues | 16 | Bornier de la sortie de signalisation acoustique |
| 17 | Bornier de sortie de la vanne d'urgence | 18 | Batterie de secours pour la mémoire | 19 | Connecteur USB | 20 | Lien d'activation du protocole Modbus sur le terminal hôte RS485 |

DegaConfig - logiciel de paramétrage permettant la configuration complète du panneau de contrôle.

MODBUS – instructions détaillées pour MODBUS, voir le document séparé "Communication Modbus pour le panneau de contrôle DEGA UPA III".

Installation et connexion du câblage

Avant l'installation, lisez les normes d'installation applicables EN 60079-29-2 (Sélection, installation, utilisation et maintenance des détecteurs de gaz inflammables et d'oxygène) et EN 45544-4 (Directives pour la sélection, l'installation, l'utilisation et la maintenance des détecteurs de substances toxiques).

Dans les zones explosives, l'installation électrique doit être réalisée conformément à la norme EN 60079-14 (installation électrique dans les zones dangereuses).

1. Installation du panneau de commande

- Tirez la poignée sur le côté droit pour libérer le couvercle du panneau de commande et faites basculer le couvercle.
- Percez le nombre requis de trous pour les passe-câbles dans les moulures du haut et du bas de la boîte.
- Fixez le panneau de commande sur une surface plane à l'aide de quatre chevilles de 6 mm.
- Connectez le câblage
- Fermez le couvercle de la boîte et utilisez la poignée pour le fixer.

2. Connexion du détecteur à l'aide d'une boucle de courant (4 – 20 mA)

Connectez un détecteur à chaque canal du panneau de contrôle :

DEGA UPA III

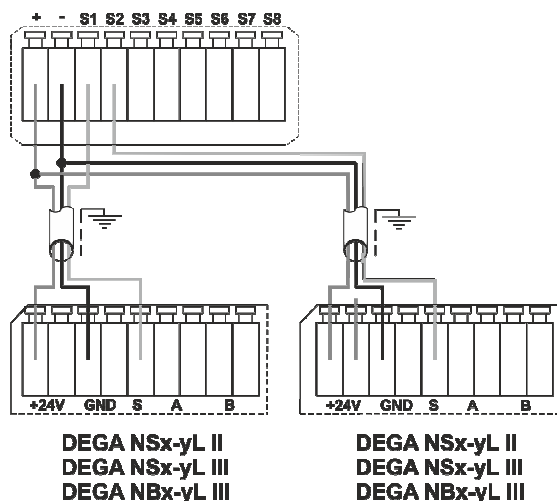

3. Connexion du détecteur via RS485

DEGA UPA III

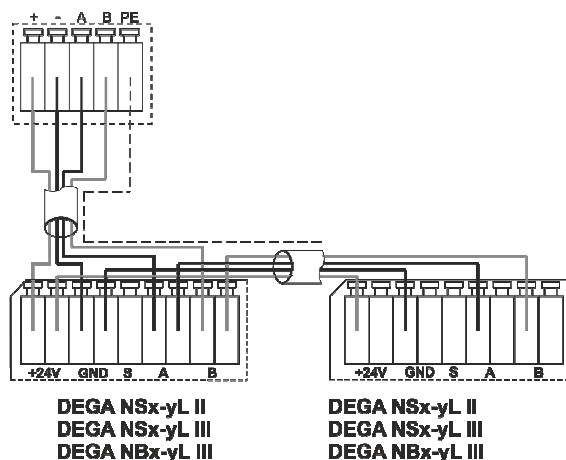

Remarque : Connexion des émetteurs avec le panneau de commande uniquement par le protocole DEGA, pas le protocole MODBUS.

Il est possible de connecter jusqu'à max. 16 émetteurs sur chaque entrée du contrôleur (BUS 0, BUS 1), en fonction de leur distance électrique au contrôleur.

Installation du câblage RS485

Le câblage doit être réalisé en utilisant la topologie du bus et selon les principes du RS485.

Le nombre maximum de capteurs connectés par canal de la centrale est de 16 (peut être inférieur selon la configuration de la centrale), et la longueur totale du bus (distance électrique entre la centrale et le dernier capteur) ne doit pas dépasser 400 m. Le nombre maximum de détecteurs sur le bus, le type de câble utilisé et la distance par rapport au panneau de contrôle sont spécifiés dans les manuels des détecteurs respectifs.

Résistance de terminaison



Selon la spécification RS485, le dernier dispositif sur le bus doit être terminé par une résistance de terminaison de 120 R. Par défaut, le cavalier n'est pas installé. Il y a une résistance de terminaison séparée pour chaque bus, qui est située derrière le bornier du bus respectif.

4. Connexion d'un capteur de température, d'un capteur d'inondation et d'un bouton d'arrêt pour l'alarme sonore.

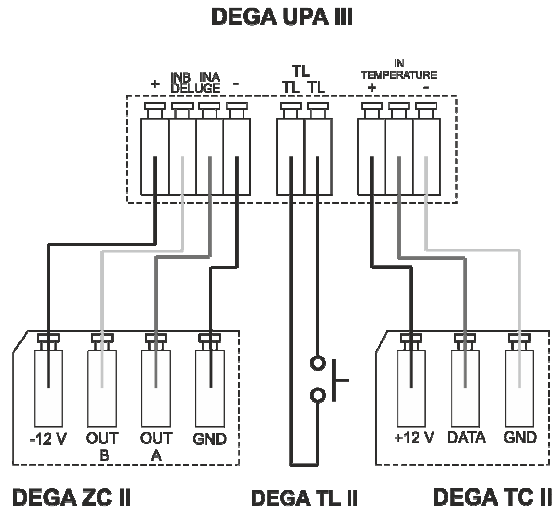

5. Raccordement de la signalisation optique et acoustique et de la vanne d'urgence

DEGA UPA III

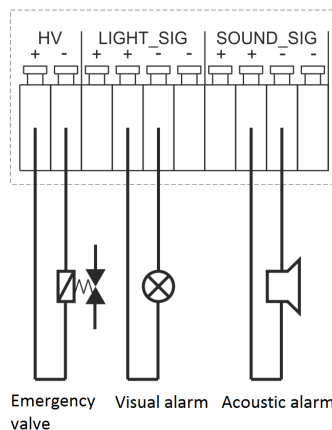

6. Sélection de la tension d'alimentation et de la charge de courant maximale

Tension d'alimentation 230 VAC

La charge de courant maximale du panneau de commande est de 1,4 A. Ce courant est utilisé pour alimenter les détecteurs connectés et la signalisation optique et sonore connectée aux bornes "LIGHT_SIG" et "SOUND_SIG".

Exemple : nous avons 4 capteurs connectés avec une consommation de 60 mA, nous avons 1,16 A pour alimenter la signalisation optique et sonore ($I=1400-4 \times 60$)

Tension d'alimentation 24 VDC

La consommation de l'électronique du panneau de commande est de 300 mA. Le courant maximum aux bornes "+24 V IN/OUT" est de 10 A. La charge de courant maximale des sorties individuelles aux bornes "LIGHT_SIG" et "SOUND_SIG" est de 4 A.

Exemple : nous avons 4 détecteurs connectés avec une consommation de 60 mA. Le panneau de commande a une consommation de 300 mA. Pour l'alimentation de la signalisation optique et sonore, nous avons 7,46 A ($I=8000-300-4 \times 60$).

Les informations sur la consommation des différents capteurs et composants pour la signalisation optique et acoustique sont indiquées dans les manuels respectifs.

Ne jamais connecter une alimentation 24 V et 230 V en même temps.

7. Relais de sortie

Chaque relais peut être configuré en usine pour s'activer sur le nombre et la combinaison arbitraires d'événements suivants:

Détecteurs : 4 niveaux d'alarme de fuite de gaz, PEL, STEL, défaillance du capteur

Panneau de commande : 2 degrés de température, inondation, panne du panneau de contrôle, 2 degrés de surchauffe, indication d'inondation

Après l'activation du relais, les fonctions de sortie suivantes peuvent être configurées : marche au repos, arrêt au repos, marche/arrêt cyclique, désactivation des sorties après un certain temps ou après avoir appuyé sur un bouton.

La configuration spécifique du relais peut être obtenue à partir du protocole de configuration fourni avec le panneau de commande.

8. Régulation de la tension d'alimentation

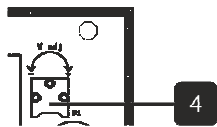

En utilisant le trimmer, nous pouvons réguler la tension de sortie de l'alimentation dans la gamme de 20-28 V.

Si les capteurs sont connectés sur une longue distance, il peut être nécessaire d'augmenter la tension d'alimentation pour un bon fonctionnement.

Contrôle

Le panneau de commande est équipé d'un écran LCD segmenté et peut être contrôlé à l'aide des boutons LEFT, RIGHT et ENTER.

Dans l'état de base, les concentrations et les états de chaque canal configuré sont affichés par le panneau de commande. Les canaux numériques (détecteurs connectés via RS485) portent les numéros 1 à 32, et les canaux analogiques (connectés via la boucle de courant) vont de 41 à 48. Le panneau de commande passe progressivement d'un canal configuré à l'autre (intervalle de base 3 s). Pour afficher une chaîne spécifique plus longtemps, appuyez brièvement sur la touche ENTER (la chaîne restera affichée pendant 30 s). La touche ENTER sert également de touche d'acquiescement pour la mise hors tension des sorties commutables du panneau de commande. La sortie correspondante reste dans l'état par défaut jusqu'à ce que l'événement qui a déclenché la sortie (chute de concentration, disparition de la condition d'erreur) soit résolu.

1. Panneau

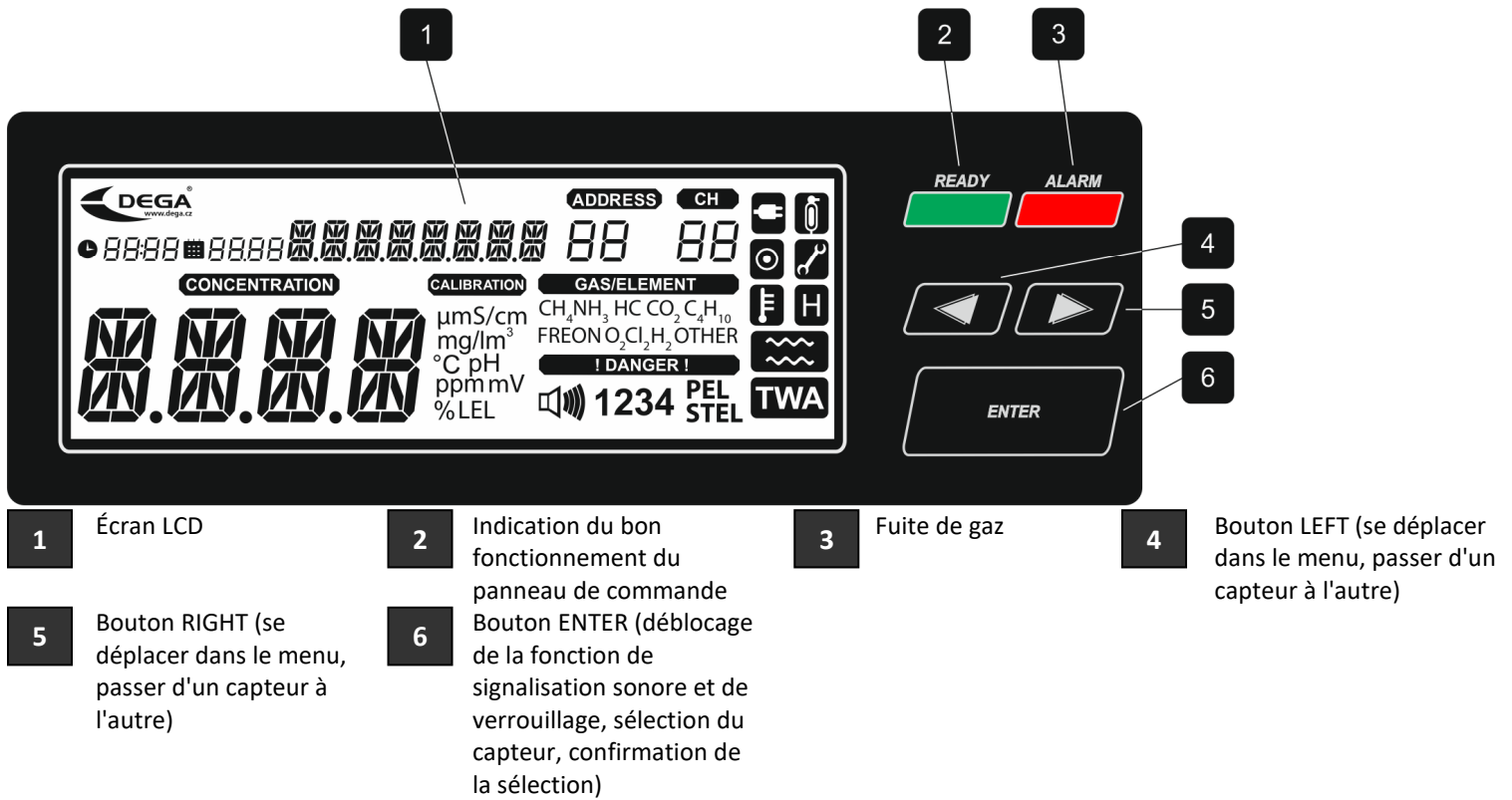

2. Écran LCD

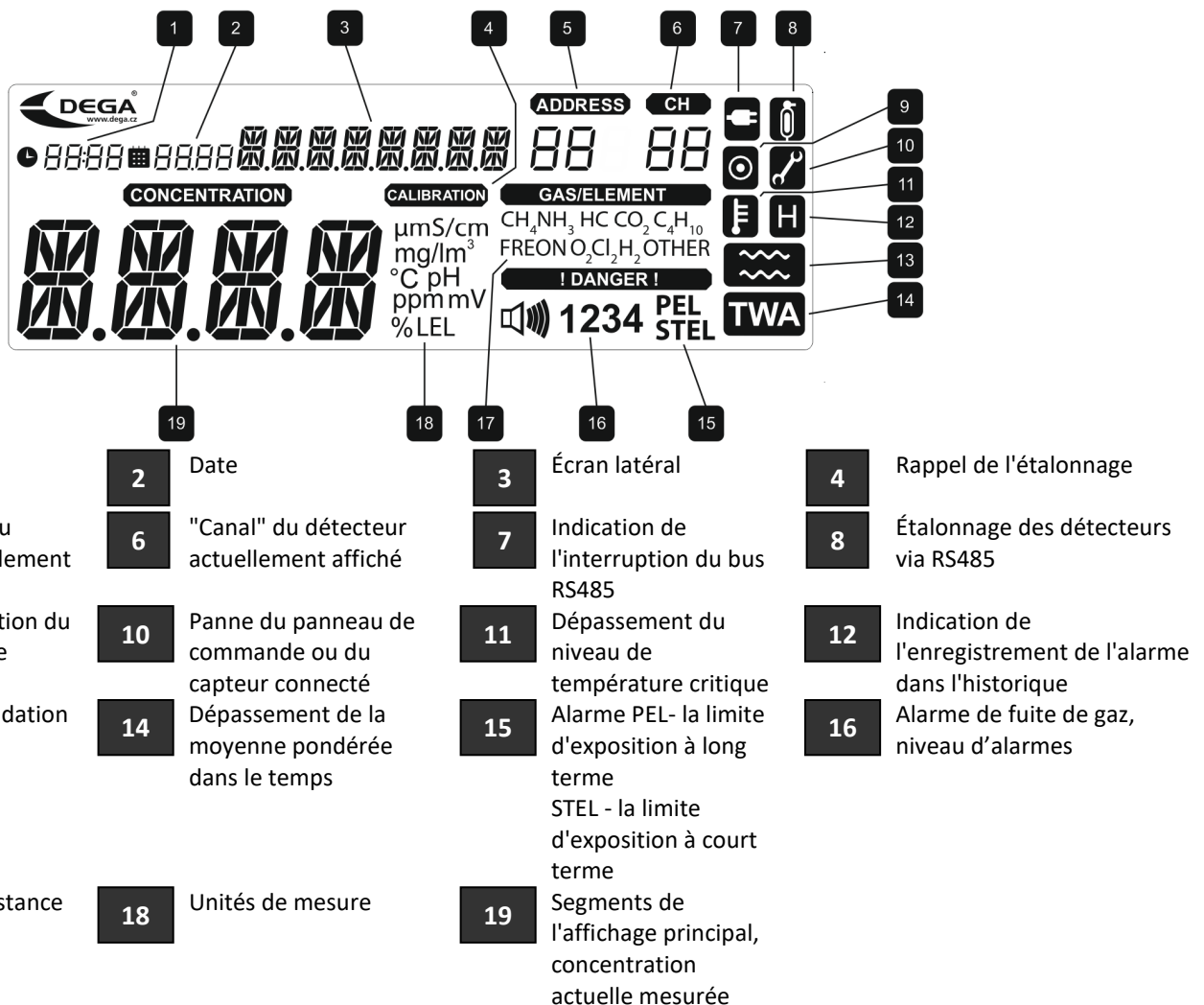

3. Démarrage du panneau de commande

Lorsque l'appareil est mis sous tension, l'ensemble de l'écran LCD s'allume, la concentration la plus élevée enregistrée est lue et affichée pendant environ 3 s. Ensuite le panneau de commande passe en mode de préchauffage du capteur, où l'écran principal affiche le compte à rebours jusqu'à la fin du préchauffage et le message "HEATING" s'affiche sur les segments secondaires.

4. État de base/alarmes

Le panneau de commande affiche la concentration sur 4 segments principaux. A droite de celui-ci se trouvent les unités et le gaz détecté. Les 8 segments auxiliaires affichent alors la localisation ou les éventuelles erreurs du capteur. Si le canal affiché est numérique **CH** (1, 32) l'adresse du capteur connecté **ADDRESS** est également affichée. Les capteurs analogiques connectés ont une plage de canaux de **CH** 41 à 48. Le panneau de commande commute les différents canaux configurés à des intervalles de 3 s. Si vous souhaitez sélectionner manuellement le capteur choisi, vous pouvez le faire à l'aide des flèches LEFT et RIGHT.

L'état du capteur lié aux relais de sortie (alarmes, moyennes pondérées dans le temps, état des éventuels capteurs de température et d'inondation, défauts) est affiché dans la partie droite de l'écran.

En cas de concentration élevée, la LED ALARM s'allume et passe au canal du détecteur qui a mesuré la concentration. Après 30 s, les canaux changent à nouveau progressivement.

La touche ENTER sert également d'accusé de réception du signal acoustique.

5. Défaut

En cas de défaut, l'écran LCD affiche le numéro de concentration mesurée du défaut ainsi que le symbole de la clé . La signification de chaque code d'erreur est donnée à l'annexe (page 13).

6. Suivi des délais d'étalonnage

Le panneau de commande vérifie en permanence la période d'étalonnage du capteur connecté.

Lorsque 12 mois se sont écoulés depuis le dernier étalonnage du capteur (intervalle d'étalonnage maximal), l'écran LCD clignote **CALIBRATION**. Les détecteurs connectés doivent être étalonnés immédiatement.

7. Lecture d'un enregistrement des concentrations mesurées et des alarmes

Le panneau de commande enregistre périodiquement la concentration actuelle détectée dans la mémoire interne pour 60 s. Les données des 49 000 dernières mesures (environ 34 jours) sont stockées en mémoire. Le programme DegaConfig est nécessaire pour lire ces informations. Voir le manuel pour le programme DegaConfig.

8. Indication des alarmes passées

Le panneau de commande est équipé d'une indication des alarmes qui se sont déjà déclenchées. Si une telle alarme se produit, l'icône **H** s'affiche. Pour visualiser ces alarmes, entrez dans le menu HIST HILA, où la date et l'heure de l'alarme la plus élevée depuis la réinitialisation de l'élément HIST_RST seront affichées pour chaque capteur. Après avoir consulté l'historique, nous pouvons remettre à zéro le compteur d'enregistrement avec HIST_RST et l'icône **H** disparaîtra.

9. Ajustement automatique du point zéro

Les détecteurs numériques connectés disposent du système de diagnostic interne pour détecter si le point zéro est dérégulé.

Si c'est le cas, ils effectuent un ajustement automatique et cela est indiqué sur l'écran par .

10. Menu

Pour entrer dans le menu, appuyez longuement sur la touche ENTER (maintenez-la enfoncée pendant environ 5 s). Les segments de l'écran principal affichent le nom de la fonction de menu souhaitée, les flèches permettent de passer d'un élément à l'autre, appuyez sur ENTER pour sélectionner l'élément. Le dernier élément est toujours EXIT, qui vous ramène au niveau précédent.

La structure du menu est la suivante :

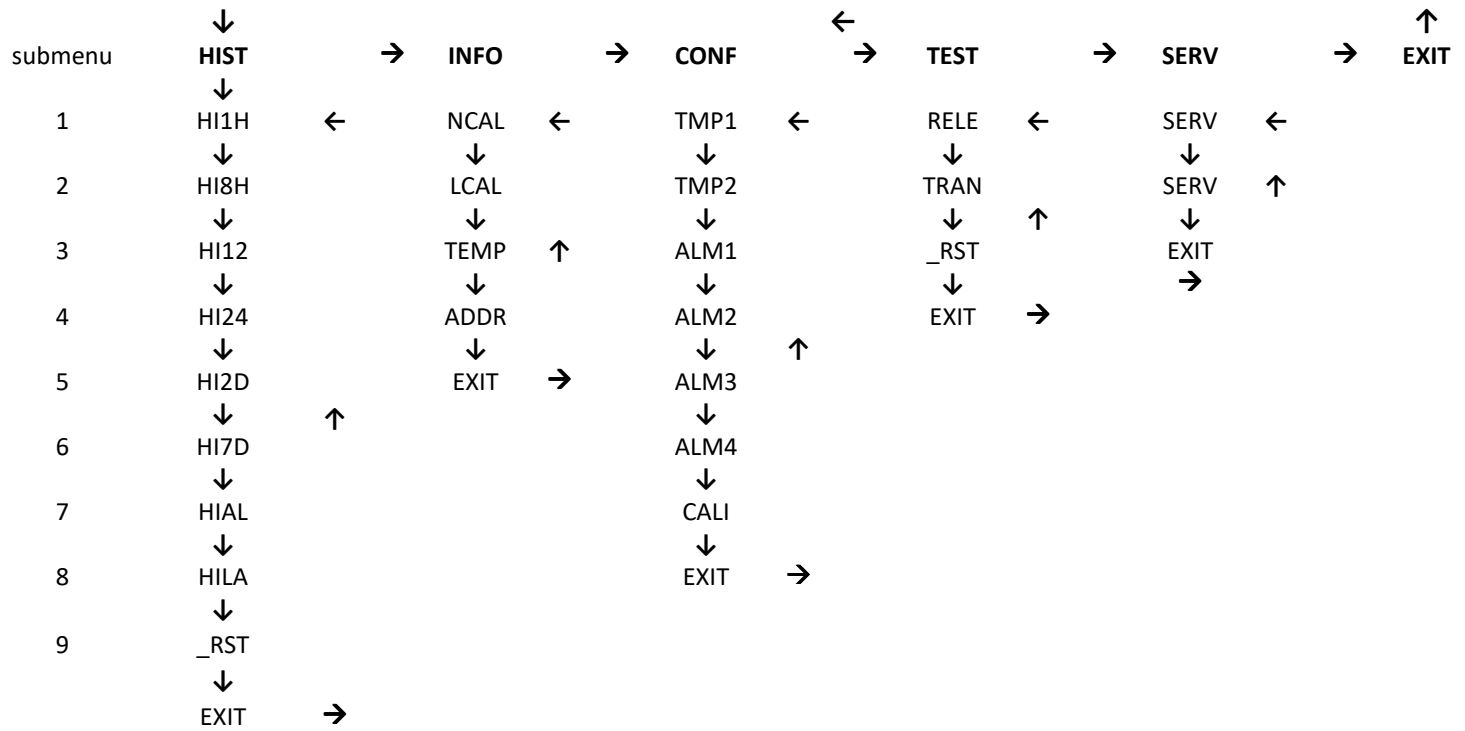

Menu historique HIST

HI1	Affichage de l'historique des alarmes de la dernière heure
HI8	Affichage de l'historique des alarmes des dernières 8 heures
HI12	Affichage de l'historique des alarmes des dernières 12 heures
HI24	Affichage de l'historique des alarmes des dernières 24 heures
HI2D	Affichage de l'historique des alarmes des dernières 2 jours
HI7D	Affichage de l'historique des alarmes de la dernière semaine
HIAL	Affichage de l'historique des alarmes en mémoire complète (environ 34 jours)
HILA	Affichage de l'historique des alarmes depuis la dernière réinitialisation de l'entrée _RST
_RST	Remise à zéro du temps à partir duquel le "HILA" est compté
EXIT	Retour au niveau précédent

Ce menu affiche la concentration la plus élevée mesurée pendant la période sélectionnée pour chaque canal. Il est possible de choisir entre 8 intervalles au total - dernières 1h (HI1H), 8h (HI8H), 12h (HI12H), 24h (HI24), 2 jours (HI2D), 7 jours, toute la mémoire (environ 34 jours) et la section jusqu'à la dernière réinitialisation "_RST". La saisie d'une entrée permet d'effectuer une recherche de mémoire personnalisée pour le canal actuellement sélectionné. Si la concentration n'a pas changé pendant tout l'intervalle de temps et est restée à la valeur minimale, "9999" s'affiche à la place de la date et de l'heure. Utilisez les flèches pour passer d'un canal à l'autre et ENTER pour revenir à la sélection de l'intervalle de temps. L'entrée _RST est utilisée pour définir l'intervalle de temps pour l'alarme utilisateur. Si une alarme s'est produite sur l'un des détecteurs depuis la dernière modification de l'entrée _RST, le segment "H" est affiché dans l'état de base du panneau de commande. L'entrée affiche la date et l'heure à partir desquelles le "HILA" est évalué. En appuyant sur ENTER sur cette entrée, l'intervalle sera réglé sur la date et l'heure actuelles et le segment "H" de l'affichage de base disparaîtra. Appuyez à nouveau sur ENTER pour accéder au menu historique.

Note : Dans le cas d'un grand nombre de détecteurs, la récupération de l'historique peut prendre plus de temps.

Menu informations INFO

NCAL	Affichage de la date du prochain étalonnage du détecteur
LCAL	Affichage de la date de l'étalonnage du détecteur
TEMP	Affichage de la température du capteur DEGA Tc II
ADDR	Affichage de l'adresse du panneau de commande sur le bus HOST RS485
EXIT	Retour au niveau précédent

Les entrées "LCAL" et "NCAL" peuvent être commutées entre les différents détecteurs à l'aide des flèches. Cliquez sur "NCAL" pour afficher la date et l'heure du prochain étalonnage pour le capteur sélectionné, connecté via RS485. L'affichage principal indique également le nombre d'heures restant jusqu'au prochain étalonnage. De même, l'élément LCAL affiche la date et

l'heure du dernier étalonnage pour le canal sélectionné. L'affichage principal indique à nouveau le nombre d'heures écoulées depuis le dernier étalonnage. Il s'agit simplement du nombre d'heures, et non du nombre d'heures de fonctionnement du détecteur. S

L'entrée TEMP affiche la température actuelle du capteur de température s'il est connecté au panneau de commande et configuré.

L'élément ADDR affiche l'adresse du panneau de contrôle sur le bus RS485HOST.

Menu de configuration CONF

Pour entrer dans le menu, vous devez saisir le mot de passe (0004). Utilisez les flèches pour modifier la valeur, ENTER pour faire défiler de gauche à droite. Appuyez sur ENTER pour entrer dans le menu CONF. Si vous avez saisi un mauvais mot de passe, vous reviendrez au mode de mesure.

TMP1	Réglage du niveau de température critique 1
TMP2	Réglage du niveau de température critique 2
ALM1	Paramétrage 1. Niveaux d'alarme de fuite de gaz
ALM2	Paramétrage 2. Niveaux d'alarme de fuite de gaz
ALM3	Paramétrage 3. Niveaux d'alarme de fuite de gaz
ALM4	Paramétrage 4. Niveaux d'alarme de fuite de gaz
CALI	Étalonnage des capteurs numériques
EXIT	Retour au niveau précédant

Les éléments TMP1 et TMP2 modifient la valeur de la température du capteur externe à laquelle l'alarme se produit. Appuyez sur LEFT pour diminuer la température, sur RIGHT pour l'augmenter. Appuyez sur ENTER pour terminer la modification. Attention, la valeur de l'alarme de température change instantanément en appuyant sur LEFT ou RIGHT Si la valeur de la température instantanée dépasse la valeur d'alarme, **l'état de la sortie change.**

Les entrées ALM1 à ALM4 sont utilisées pour définir l'alarme. Appuyez sur ENTER pour entrer dans le mode de défilement des alarmes (LEFT, RIGHT). Pour chaque canal, la taille de l'alarme est affichée et les segments 1 à 4 sont allumés en fonction de l'alarme sur laquelle vous travaillez. Appuyez à nouveau sur ENTER pour entrer dans le mode d'édition. Les segments 1 à 4 clignotent et les touches LEFT et RIGHT permettent de régler la valeur. Appuyez à nouveau sur ENTER pour quitter le paramétrage. Notez qu'avec **le canal analogique**, le changement de valeur et donc la sortie **sont instantanés**. Pour une chaîne numérique, la modification est enregistrée après avoir appuyé sur ENTER.

L'entrée CALI est utilisée pour étalonner les détecteurs numériques. Les touches LEFT et RIGHT permettent de changer le canal affiché, la touche ENTER permet de sélectionner le canal (représenté par le point de segment dans le cercle). En survolant NEXT et en appuyant sur ENTER, on passe à l'étalonnage du zéro des détecteurs sélectionnés. En ce mode, la valeur minimale de conversion AD est affichée sur les segments principaux. Le maximum est alors affiché sur les segments secondaires. L'exception est le capteur d'oxygène, qui détecte toujours une valeur nulle en mode zéro. En utilisant LEFT et RIGHT, nous pouvons vérifier la valeur détectée pour tous les capteurs sélectionnés et attendre qu'elle se stabilise. En passant la souris sur NEXT, vous accédez au mode d'étalonnage de la gamme. En introduisant le gaz d'étalonnage dans les détecteurs, la concentration du gaz d'étalonnage est mesurée et la valeur de conversion AD la plus élevée s'affiche à nouveau sur l'écran principal, ainsi que la valeur la plus basse, qui s'affiche sur les segments secondaires. Si nous sommes satisfaits des valeurs, nous pouvons passer à NEXT. Nous arrivons au réglage de l'intervalle d'étalonnage, que nous modifions à l'aide des touches LEFT et RIGHT, nous appuyons sur la touche ENTER pour le confirmer et nous arrivons à la confirmation finale de tout le processus. En sélectionnant OUI, les nouvelles valeurs seront enregistrées dans les capteurs, en sélectionnant NON, vous quitterez l'étalonnage sans enregistrer les valeurs.

Menu de test du panneau de commande TEST

RELAIS	Réglages des sorties relais
TRAN	Simulation des valeurs mesurée
_RST	Redémarrer le panneau de commande
EXIT	Retour au niveau précédant

L'entrée RELAIS est utilisée pour régler directement les sorties du panneau de commande. La saisie de cette entrée enregistre l'état actuel des sorties, qui est ensuite modifié par l'utilisateur. Utilisez les touches LEFT et RIGHT pour faire défiler les sorties du Panneau de commande (RE1 à RE10, LIGH, SOUN, __HV) et appuyez sur la touche ENTER pour changer l'état de la sortie. Les sorties restent réglées de cette façon jusqu'à ce que l'on appuie sur la touche ENTER du dernier élément EXIT. L'état des sorties qui existait avant la modification de l'utilisateur est restauré.

L'entrée TRAN est similaire à l'élément RELAIS mais l'utilisateur définit la concentration sur le canal. Utilisez les touches LEFT et RIGHT pour sélectionner le canal souhaité et appuyez sur la touche ENTER pour passer en mode édition. Ici, nous pouvons

utiliser les flèches pour modifier la concentration de la valeur minimale à la valeur maximale de la configuration du capteur. Le panneau de commande réagit à cette concentration comme si elle était directement mesurée, c'est-à-dire que des alarmes se déclenchent et que les sorties sont commutées. L'élément _RST réinitialise le panneau de commande.

Menu intervention de service SERV

L'élément SERV ALL SENS fait passer le panneau de commande en mode service. La communication avec les détecteurs est interrompue. Les sorties sont toujours réglées sur le dernier état. Les boutons LEFT et RIGHT permettent de définir l'intervalle d'intervention de service de 1 à 24 heures. Appuyez sur ENTER pour démarrer le mode actuel.

Les segments principaux affichent la lecture de l'intervalle réglé en secondes, le segment de défaut (clé) clignote. Après cette période, le panneau de commande revient à l'état de détection. Le mode peut être interrompu à tout moment en appuyant sur la touche ENTER.

L'élément SERV SEL SENS permet de verrouiller n'importe quel détecteur jusqu'au redémarrage du panneau de commande. Utilisez les touches LEFT et RIGHT pour sélectionner le détecteur, appuyez sur ENTER pour le désactiver/activer. Les détecteurs désactivés sont indiqués par DIS sur les segments principaux.

Maintenance

1. Exploitation / Maintenance

En cas de contamination, la surface peut être nettoyée avec un chiffon légèrement humide. Les transmetteurs connectés nécessitent d'effectuer des étalonnages réguliers.

Paramètres par défaut recommandés:

1 x tous les 6 mois, effectuez un « **calibrage** » - réglez la sensibilité du capteur à l'aide du gaz de calibrage et vérifiez le fonctionnement du système. L'intervalle exact dépend de la pureté de l'environnement, de la précision requise et de la présence de gaz perturbateurs dans l'atmosphère.

L'intervalle d'étalonnage peut être modifié par le logiciel DEGA Config.

L'étalonnage ne doit être effectué que par des ateliers certifiés disposant d'un certificat de compétence valide, ou par le fabricant.

Pour la République tchèque uniquement DEGA CZ s.r.o.

2. Remplacement de la batterie

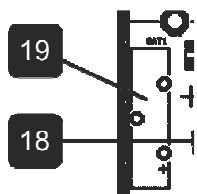

Energizer	2032
Duracell	2032
Varta	2032
Panasonic	2032

La durée de vie de la batterie du détecteur est d'environ 5 ans. Après cette période, certaines fonctions du détecteur peuvent ne plus être conservées. Retirez la batterie de son support et remplacez-la par l'un des types recommandés. Le remplacement de la batterie dans un détecteur qui n'est pas alimenté remet l'horloge interne à zéro.

Modules supplémentaires et accessoires

Code de produit	Nom	Description du produit
10200019	DEGA UPA III Alimentation	Alimentation interne 230 V AC/15VA
10200020	DEGA UPA III Module Relais	7-relais internes, 250 V/10 A
10200021	DEGA UPA III Module RTU Modbus RS485	Sortie interne RS485 Modbus RTU
10200022	DEGA UPA III Module d'entrée 4-20 mA	Entrée interne 4-20 mA
10200023	DEGA UPA III Module Mémoire	Mémoire interne avec batterie
10300005	Batterie de secours externe UPS	Batterie de secours 12 Ah/24 Ah
10300012	Câble Glades PG9 (10pcs)	
10300014	Alimentation externe 30 W, 24 VDC	avec boîtier de montage externe
10300015	Alimentation externe 60 W, 24 VDC	avec boîtier de montage externe
10300016	Alimentation externe 120 W, 24 VDC	avec boîtier de montage externe
10300017	Alimentation externe 240 W, 24 VDC	avec boîtier de montage externe
10300018	Barrière Zener à sécurité intrinsèque 28 V, 300 Ohm, 93 mA	
10300019	Boîte de montage pour barrières Zener	
10300021	Kit de configuration DEGA	Logiciel DEGA Config avec câble USB

Annexes

1. Tableau des codes d'erreur

Ceci concerne les canaux numériques (1 à 32)	Ceci concerne les canaux analogiques (41 à 48)	Affiché sur les segments auxiliaires	Cause	Solution
	X	« CAPTEUR E »	Boucle de courant interrompue ou capteur défectueux	Vérifiez la connexion du détecteur. Sinon, contactez le fabricant.
X		« NO SENS »	le capteur n'est pas présent (l'EEPROM du capteur ne communique pas)	Déconnectez et reconnectez le capteur, puis redémarrez le capteur en déconnectant et reconnectant l'alimentation électrique.
X		« UNK SENS »	type de capteur inconnu	Contactez le fabricant.
X		« ELCHEM E »	L'ID du capteur de type 2 n'a pas été trouvé dans le tableau de configuration du LMP91000.	Contactez le fabricant - Mise à jour FW nécessaire.
X		« SENS CRC »	Le CRC du capteur EEPROM ne correspond pas	Erreur de capteur - contactez le fabricant.
X		« LMP9 ERR »	LMP91000 ne correspond pas	Erreur de capteur - contactez le fabricant.
X		« SEN MISM »	L'ID du capteur défini ne correspond pas au capteur connecté.	Vérification de la configuration du détecteur requise.
X		« ELFAILED »	Erreur de test du capteur EL	L'erreur de test du capteur, uniquement informative, se résoudra d'elle-même.
X	X	« HEATING »	Le capteur est en mode réchauffement	Attendez quelques minutes, le capteur passera tout seul en mode de mesure.
X		« EE25 ERR »	Erreur de lecture de la FLASH interne	Redémarrez le détecteur. Si l'erreur persiste, contactez le fabricant.
X		« FLASHCRC »	Erreur de lecture de la FLASH interne	Redémarrez le détecteur. Si l'erreur persiste, contactez le fabricant.
X		« EEPR CRC »	Erreur de lecture de la FLASH	Redémarrez le détecteur. Si

			interne	l'erreur persiste, contactez le fabricant.
X		« INFRA ER »	Erreur du capteur infrarouge	Remplacez le capteur.
X		« CALIB18 »	L'appareil a dépassé de 50 % l'intervalle maximal d'étalonnage	Un étalonnage est nécessaire.
X		« COMM ERR »	Le détecteur ne correspond pas	Vérifiez la connexion entre le capteur et le panneau de contrôle.

Conditions générales de garantie

Si les instructions d'installation, d'utilisation et d'entretien sont respectées, le fabricant offre une garantie de 24 mois à compter de la date de réception du produit. Si le produit acheté doit être mis en service par une personne autre que le vendeur, la période de garantie court à partir de la date de mise en service, à condition que l'acheteur ait ordonné la mise en service dans les trois semaines suivant la réception du produit. Le client reconnaît expressément que pendant la période de garantie dépassant la durée de la garantie fixée par le CC (période de garantie légale), il n'est pas possible de demander le remplacement du produit ou de résilier le contrat d'achat.

- Lors de la réclamation d'un produit, il est nécessaire de présenter une preuve d'achat contenant les données suivantes : le nom et le prénom, le nom et la raison sociale du vendeur, son numéro d'identification, s'il s'agit d'une personne morale - nom, numéro d'identification et siège social, s'il s'agit d'une personne physique - nom, prénom, résidence et certificat de garantie, si l'acheteur l'a reçu du vendeur. Le non-respect de l'obligation de délivrer un certificat de garantie n'affecte pas la validité de la garantie.
- Le produit (seuls les appareils complets sont acceptés pour une réparation sous garantie) ne peut être réclamé pendant la période de garantie qu'auprès du revendeur chez qui il a été acheté, après quoi le revendeur est tenu de remettre le produit à un centre de service agréé ou au fabricant.
- Une condition pour la reconnaissance des droits de garantie est que le produit ait été installé par une personne autorisée disposant d'un certificat valide du fabricant.
- Les plaintes concernant un défaut du produit auquel il est possible de remédier sans conséquences dans un délai raisonnable seront résolues par l'élimination du défaut (réparation) ou le remplacement d'une partie du produit, car dans un tel cas, il est contraire à la nature de la chose de remplacer le produit entier (art. 616, al. 4 CC)
- L'acheteur qui exerce son droit à la réparation sous garantie n'a pas droit au retour des pièces qui ont été remplacées.
- La garantie peut être étendue jusqu'à 48 mois et prolongée au-delà en concluant un contrat de garantie individuel. De plus amples informations peuvent être obtenues lors de la réunion de travail spécifique.

Cette garantie ne couvre pas :

- un capteur qui n'a pas été mis en service par un travailleur certifié disposant d'un certificat valide du fabricant, ou par le fabricant
- un capteur qui n'a pas été soumis à un étalonnage régulier et à des contrôles fonctionnels par un prestataire de services certifié disposant d'un certificat valide, ou par le fabricant
- des dommages causés par le feu, l'eau, l'électricité statique, les surtensions du réseau électrique ou des services publics, un accident, une mauvaise utilisation du produit, l'usure et les dommages mécaniques,
- la contamination et le nettoyage des capteurs de l'appareil
- les dommages causés par une installation inadéquate, une modification, une altération ou une utilisation incompatible avec le mode d'emploi, les normes techniques ou les règles de sécurité en vigueur en République tchèque
- l'endommagement du produit par une manipulation inadéquate ou contraire aux instructions d'utilisation
- les produits DEGA qui ont été utilisés avec des produits non originaux, y compris des consommables ou des accessoires
- l'étalonnage du capteur, c'est-à-dire la fixation des limites de détection
- l'usure ou la destruction des capteurs, y compris la nécessité de les remplacer
- les pièces d'usure et les consommables (par exemple, la clé de retrait du capteur, les joints, etc.) qui sont endommagés par l'usure normale pendant le fonctionnement, et l'usure du produit et de ses pièces causée par une utilisation normale.

Le texte intégral des conditions générales et de la procédure de traitement des plaintes peut être consulté à l'adresse suivante : www.dega.cz.

Fabricant : DEGA CZ s.r.o., Malešická 2850/22c, 130 00 Prague 3, République tchèque

N° d'identification fiscale : CZ 279 029 43, N° d'identification : 279 02 943; Téléphone : +420 774 447 660, E-mail : info@dega.cz,

Web: www.dega.cz

© 2022 DEGA CZ s.r.o.



Manuel d'utilisateur ver.: 23/09/2022 08:21:00

